

SAMSUNG
wiSeNET

1080 p HD Analog-Kuppelkamera Bedienungsanleitung

SDC-9443DF

CE

1080 p HD Analog-Kuppelkamera

Bedienungsanleitung

Copyright

©2016 Hanwha Techwin Co., Ltd. Alle Rechte vorbehalten.

Handelsmarke

Alle Marken in diesem Dokument sind registriert. Der Name dieses Produkts und andere Marken in diesem Handbuch gelten als eingetragenes Warenzeichen der jeweiligen Unternehmen.

Richtlinien

Alle Rechte dieses Dokuments sind vorbehalten. Unter keinen Umständen darf dieses Dokument reproduziert, verteilt oder ganz oder teilweise ohne ausdrückliche Genehmigung modifiziert werden.

Haftungsausschluss

Hanwha Techwin ist bemüht, die Korrektheit Integrität des Inhaltes dieses Dokuments sicherzustellen, wird aber keine Garantie zur Verfügung gestellt. Die Verwendung dieses Dokuments und der darauffolgenden Ergebnisse erfolgt auf alleinige Verantwortung des Benutzers. Hanwha Techwin behält sich das Recht vor, Änderungen der Dokumenteninhalte ohne vorherige Ankündigung vorzunehmen.

❖ Design und technische Daten können ohne vorherige Ankündigung geändert werden.

WICHTIGE SICHERHEITSANWEISUNGEN

1. Lesen Sie diese Anweisungen.
2. Bewahren Sie sie auf.
3. Beachten Sie alle Warnungen.
4. Befolgen Sie alle Anweisungen.
5. Verwenden Sie dieses Gerät nicht in der Nähe von Wasser.
6. Die verunreinigte Stelle auf der Produktoberfläche mit einem weichen, trockenen oder feuchten Tuch reinigen. (Keine Reinigungs- oder kosmetischen Mittel verwenden, die Alkohol, Lösungsmittel oder Ölbestandteile enthalten, da diese das Produkt deformieren oder schädigen können.)
7. Blockieren Sie keine Belüftungsöffnungen. Installieren Sie es gemäß den Herstelleranweisungen.
8. Installieren Sie das Gerät nicht in der Nähe von Wärmequellen wie beispielsweise von Radiatoren, Heizkörpern oder anderen Geräten (einschließlich Verstärkern), die Wärme erzeugen.
9. Bitte achten Sie darauf, die Schutzvorrichtung des gepolten bzw. geerdeten Steckers nicht zu beschädigen. Ein gepolter Stecker verfügt über zwei Stifte, von denen einer breiter als der andere ist. Ein geerdeter Stecker hat zwei Stifte und einen Erdungsstift. Der breite Stift oder der dritte Stift ist für Ihre Sicherheit vorgesehen.
Wenn der vorgesehene Stecker nicht in Ihre Steckdose passt, wenden Sie sich an einen Elektriker, um die veraltete Steckdose austauschen zu lassen.
10. Schützen Sie das Netzkabel so, dass nicht darauf getreten wird, und dass es insbesondere an den Steckern oder passenden Steckdosen bzw. der Stelle, an der das Kabel das Gerät verlässt, nicht abgeklemmt wird.
11. Verwenden Sie nur die vom Hersteller angegebenen Zusatzgeräte/Zubehörteile.
12. Verwenden Sie für das Gerät nur Gestelle, Ständer, Stative, Konsolen und Tische, die vom Hersteller empfohlen oder in Verbindung mit dem Gerät verkauft werden. Bei Verwendung eines Transportwagens bewegen Sie das Gerät nur mit äußerster Vorsicht, um Verletzungen durch Umkippen zu vermeiden.
13. Trennen Sie das Gerät bei Gewitter oder längerer Abwesenheit vom Stromnetz.
14. Überlassen Sie alle Wartungsarbeiten qualifiziertem Kundendienstpersonal. Wartungsarbeiten sind erforderlich, wenn das Gerät in irgendeiner Weise beschädigt wurde, wie zum Beispiel ein beschädigtes Netzkabel oder Stecker, verschüttete Flüssigkeiten oder Gegenstände, die in das Gerät gefallen sind, das Gerät Regen oder Feuchtigkeit ausgesetzt wurde, nicht normal funktioniert oder fallen gelassen wurde.



SICHERHEITSVORKEHRUNGEN



VORSICHT
GEFAHR EINES
ELEKTROSCHOCKS NICHT ÖFFNEN



VORSICHT : NICHT DIE RÜCKSEITIGE ABDECKUNG ÖFFNEN, ABDECKUNG (ODER RÜCKSEITE) NICHT ABNEHMEN. KEINE VOM BENUTZER ZU WARTENDE TEILE INNEN. WENDEN SIE SICH AN QUALIFIZIERTES KUNDENDIENSTPERSONAL.



Dieses Symbol zeigt an, dass bei diesem Gerät gefährliche Spannung Elektroschock zur Folge haben kann.



Dieses Symbol zeigt an, dass wichtige Betriebs- und Wartungsanleitungen in dem Prospekt enthalten sind, der mit diesem Gerät geliefert wird.

WARNUNG

- Um das Brand- oder Stromschlagrisiko zu verringern, darf das Gerät nicht Regen oder Feuchtigkeit ausgesetzt werden.
- Zur Vermeidung von Verletzungen muss das Gerät gemäß den Installationsanweisungen sicher am Boden oder an einer Wand befestigt werden.

WARNUNG

1. Achten Sie darauf, nur den im Datenblatt angegebenen Standard-Adapter zu verwenden. Die Verwendung eines anderen Adapters kann Brand, Elektroschock oder Schäden am Produkt verursachen.
2. Falscher Anschluss des Netzkabels oder Austausch der Batterie kann Explosion, Brand, Elektroschock oder Schäden am Produkt zur Folge haben.
3. Schließen Sie nicht mehrere Kameras an einen einzelnen Adapter an. Überschreiten der Kapazität kann abnormale Wärme oder Brand erzeugen.
4. Schließen Sie das Netzkabel sicher an die Steckdose an. Ein ungesicherter Anschluss kann einen Brand verursachen.
5. Wenn Sie die Kamera installieren, befestigen Sie sie sicher und fest. Eine herunterfallende Kamera kann Körperverletzungen verursachen.
6. Stellen Sie keine leitenden Gegenstände (z.B. Schraubendreher, Münzen, Metallgegenstände, usw.) oder Behälter mit Wasser auf die Kamera. Dies kann sonst Körperverletzungen aufgrund von Brand, Elektroschock oder herunterfallenden Gegenständen verursachen.
7. Installieren Sie das Gerät nicht an feuchten, staubigen oder rußigen Standorten. Dies führt sonst zu Brand oder Elektroschock.
8. Verwenden Sie das Produkt nicht weiter, wenn eine ungewöhnliche Geruchs- oder Rauchentwicklung auftritt. Ziehen Sie in diesem Fall sofort den Netzstecker und wenden Sie sich an den Kundendienst. Wenn Sie das Gerät unter diesen Bedingungen weiterhin verwenden, kann Brand oder Elektroschock resultieren.
9. Wenn dieses Produkt nicht einwandfrei funktioniert, wenden Sie sich an den nächstgelegenen Kundendienst. Zerlegen oder modifizieren Sie dieses Produkt nie in irgendeiner Weise. (Hanwha Techwin haftet nicht für Schäden, die durch unbefugte Änderungen oder Reparaturversuche verursacht werden.)
10. Spritzen Sie während der Reinigung kein Wasser direkt auf die Produktteile. Dies führt sonst zu Brand oder Elektroschock.

VORSICHT

1. Lassen Sie keine Objekte auf das Produkt fallen oder vermeiden Sie starke Stöße. Halten Sie sich von Standorten fern, an denen es übermäßige Vibrationen oder eine magnetische Störquelle gibt.
2. Installieren Sie das Gerät nicht an einem Ort mit hohen oder niedrigen Temperaturen oder hoher Luftfeuchtigkeit. Dies könnte zu einem Brand oder Stromschlag führen.
3. Wenn Sie den Standort eines Produkts ändern möchten, das bereits montiert wurde, sollten Sie unbedingt den Strom ausschalten und es dann verlegen oder erneut installieren.
4. Entfernen Sie das Stromkabel von der Steckdose bei Gewitter. Wenn Sie dies nicht beachten, könnte das zu einem Brand führen oder das Produkt beschädigen.
5. Meiden Sie direktes Sonnenlicht und Wärme- und Strahlungsquellen. Dies könnte zu einem Brand führen.
6. Installieren Sie das System an einem Ort mit guter Belüftung.
7. Vermeiden Sie es, die Kamera direkt auf extrem helle Objekte, wie die Sonne, auszurichten, da dies den CMOS-Bildsensor beschädigen könnte.
8. Das Gerät darf keinen Tropfen oder Wasserspritzern ausgesetzt werden, und es dürfen keine mit Flüssigkeiten gefüllte Objekte auf dem Gerät platziert werden.
9. Der Netzstecker wird verwendet, um das Gerät von der Stromversorgung zu trennen und muss immer betriebsbereit sein.
10. Setzen Sie die Kamera keiner Radioaktivität aus. Dies könnte die CMOS schädigen.



Das Gerät darf keinen Tropfen oder Wasserspritzern ausgesetzt werden, und es dürfen keine mit Flüssigkeiten gefüllte Objekte auf dem Gerät platziert werden

Überblick

INHALTE

ÜBERBLICK 3	3	Wichtige Sicherheitsanweisungen
	4	Sicherheitsvorkehrungen
	6	Inhalte
	7	Produkt-Funktionen
	8	Namen der Teile und Funktionen

MONTAGE 9	9	Vor der Installation
---------------------	---	----------------------

ANSCHLUSS UND MONTAGE 11	11	Verbindung von DVR und Monitor
	11	Stromanschluss
	12	Kommunikationsart
	12	Anschluss und Montage

KAMERABETRIEB 13	13	Kameramenü
	13	Hauptmenü

ANHANG 22	22	Produktspezifikation
	24	Produktübersicht
	25	Problemlösung

PRODUKT-FUNKTIONEN

- **Hohe Auflösung**

Nutzen Sie die 2-Mega-Pixel-CMOS und bieten Sie so eine hohe Auflösung, die einer horizontalen 900TVL-Auflösung entspricht.

- **Hohe Empfindlichkeit**

Die eingebaute, hochempfindliche FARB-CMOS kann ein klares Bild erzeugen. 0Lux (Auto-IR-LED ein)

- **D-WDR (Digit Wide Dynamic Range)**

Mit dem OV2710 CMOS-Sensor kann diese Kamera auch bei Gegenlicht ein klares Qualitätsbild erzeugen. Dies ist durch exakte Belichtung für dunkle Bereiche und Verringerung der Belichtung bei hellen Bereichen möglich, wodurch ein klares, detailgetreues Bild entsteht.

- **Weitere Funktionen**

HLC, BLC, V-Kippen/Spiegeln/Drehen, Schärfe und Privatzone.

- **Kommunikation**

Support-Koax (UTC) Kommunikation.

- **OSD**

Für die Kamera-OSD stehen 8 Sprachen zur Verfügung.

- Englisch, Deutsch, Italienisch, Französisch, Spanisch, Russisch, Türkisch und Portugiesisch

Paket-Inhalte

Überprüfen Sie, ob das Produktpaket die folgenden Elemente enthält.



SDC-9443BV

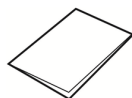

Benutzerhandbuch



Schraube



Verankerung



18 Meter Kamerakabel



- Die Erscheinungsform der Bestandteile könnten sich vom angezeigten Bild unterscheiden.
- Die Art und Anzahl des Zubehörs könnte sich je nach gekauftem Modell unterscheiden.

Überblick

NAMEN DER TEILE UND FUNKTIONEN

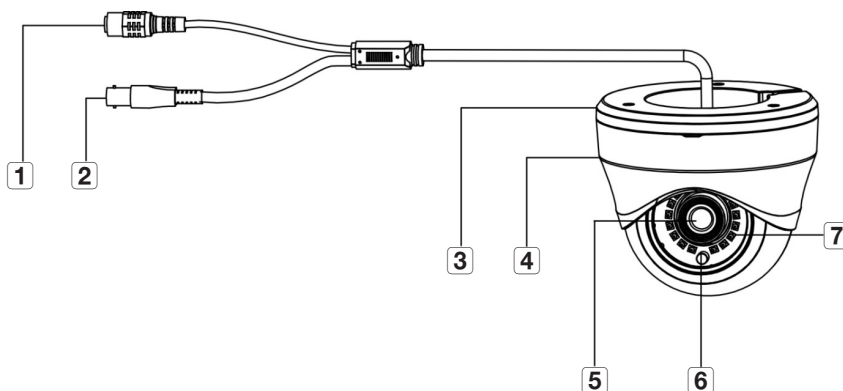

Gegenstand	Beschreibung
1	Stromeingabe-Terminal: Verbinden Sie den Strom wie angegeben (DC 12V).
2	VIDEOAUSGANG-Stecker: Videosignale werden durch diesen Anschluss ausgegeben. Verbinden Sie diesen Anschluss mit dem Video-Eingangsanschluss einer AHD-DVR.
3	Obere Abdeckung
4	Untere Abdeckung
5	Linse: 3,6 mm Brennweite ermöglicht Ihnen, ein breiteres Blickfeld zu überwachen.
6	Beleuchtungssensor: Ermittelt einfallendes Licht zur Kontrolle der IR-LED
7	IR-LED: Infrarot-LED-Lichter werden über den Beleuchtungssensor gesteuert.

VOR DER INSTALLATION

Lesen Sie bitte unbedingt vor Montage der Kamera die folgenden Anweisungen durch:

- Sie müssen prüfen, ob der Ort (Decke oder Wand) das fünffache Gewicht der Kamera tragen kann.
- Das Kabel sollte sich nicht an einer unpassenden Stelle verfangen und der Schutzmantel der Stromleitung sollte nicht beschädigt werden.
Ansonsten könnte dies zu einem Ausfall oder Brand führen.
- Bei der Installation Ihrer Kamera sollte sich keine unbefugte Person dem Montageort nähern. Wenn Sie an diesem Ort ein wichtiges Problem lösen müssen, bewegen Sie bitte die Kamera weg, um einen Schaden oder eine Verletzung zu vermeiden.

Demontage

Stecken Sie einen Schlitzschraubendreher mit 3 mm bis 6 mm Dicke in eine Nut der Kamera und drehen Sie ihn um 45 Grad, um die obere und untere Abdeckung zu entfernen.

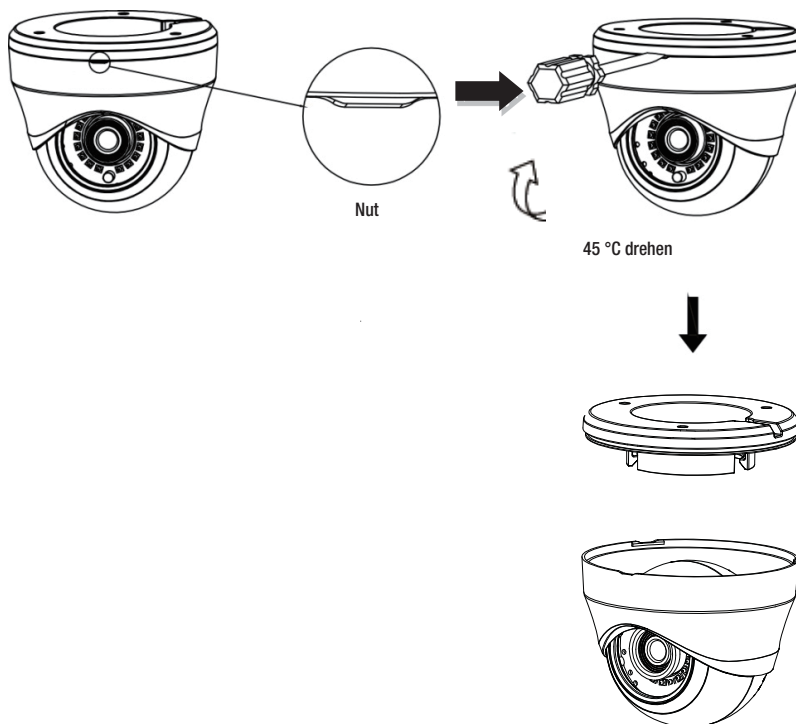

montage

Montage

1. Wählen Sie einen Montageort aus. Fixieren Sie die Kamerahalterung mittels den 3 mitgelieferten Schrauben an der Mauer oder Decke.
2. Verbinden Sie das DC 12V-Stromkabel mit der Kamera.
3. Passen Sie die Kameraposition an, um sicherzustellen, dass sie in die Richtung blickt, die Sie gern überwachen wollen.

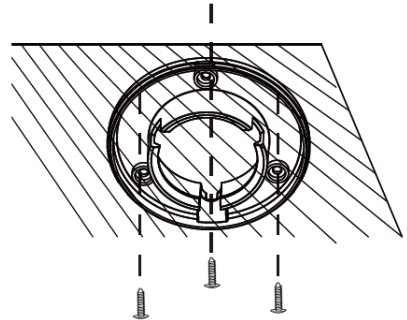

4. Verbinden und befestigen Sie die obere Abdeckung und den Hauptteil mit der unteren Abdeckung.



- Beachten Sie bitte die Montageposition.
- Bitte berühren Sie die Kameralinse nicht, um Schmutz oder Staub darauf zu vermeiden

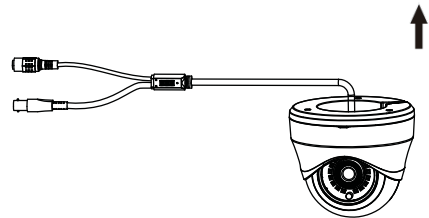

anschluss und montage

VERBINDUNG VON DVR UND MONITOR

Verbinden Sie den Videoausgangsstecker der Kamera mit der Videoeingangsbuchse des DVR und Monitors.

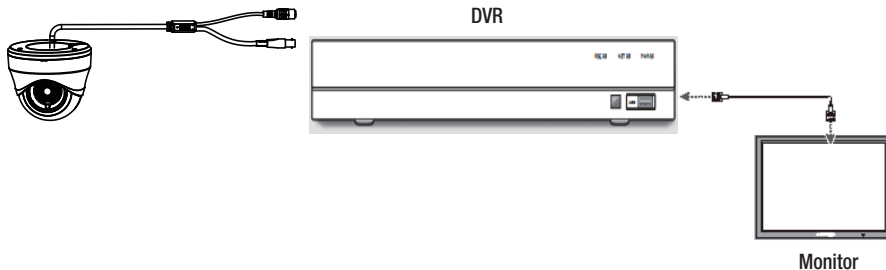

- Bitte beziehen Sie sich auf das angefügte Handbuch für das Gerät, da die Verbindungsmethode von Gerät zu Gerät unterschiedlich ist.
- Schalten Sie den Strom ab, wenn Sie das Stromkabel verbinden.

STROMANSCHLUSS

Die Stromversorgung kann wie unten angegeben angeschlossen werden.

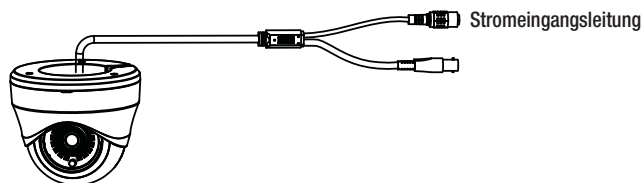

Widerstandswert des Kupferdrahts bei einer Temperatur von 20 °C

Größe des Kupferdrahts (AWG)	#24 (0,22 mm ²)	#22 (0,33mm ²)	#20 (0,52mm ²)	#18 (0,83mm ²)
Widerstand (Ω/m)	0,078	0,050	0,030	0,018
Spannungsabfälle (V/m)	0,028	0,018	0,011	0,006

- Wie in der Tabelle unten angezeigt wird die Spannung bei längerer Verbindungslinie verringert. Wenn die Kamera mit einer sehr langen Adapter-Ausgabeleitung verbunden ist, könnte dies die Leistung der Kamera beeinflussen.
 - Standardspannung für den Kamerabetrieb: DC 12V±10 %
 - Beim Spannungsabfall könnte es einige Abweichungen geben. Dies hängt vom Typ des Verbindungskabels und Hersteller ab.



- Verbinden Sie es mit der Stromversorgung, nachdem Sie die Montage abgeschlossen haben.

anschluss und montage

KOMMUNIKATIONSART

- Koaxial-Kommunikationssystem

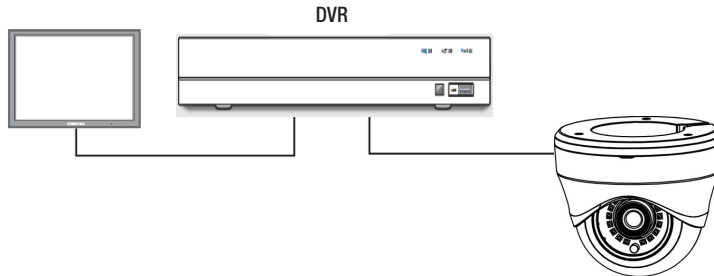

ANSCHLUSS UND MONTAGE

Videokabel

Verbinden Sie die Videoausgangsbuchse der Kamera mit dem Monitor mittels BNC-Koaxial-Kabel, wie unten angezeigt: Bitte nutzen Sie einen zusätzlichen Videoverstärker, wenn die Entfernung zwischen der Kamera und dem Monitor den maximal empfohlenen Wert übersteigt.

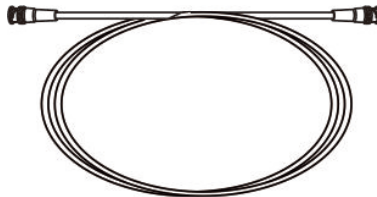

Entfernung	Empfohlene Kabelspezifikation
500m	5C2V
300m	3C2V





- Es wird empfohlen, das reine Kupfer-Koaxial-Kabel statt des kupferverkleideten Eisenkabels zu nutzen, ansonsten könnte dies bei der Kommunikation über das Koaxialkabel zu Problemen führen.
- Nutzen Sie nur eine Einzelkanal-Videoausgangsverbindung, wenn Sie die Kamera mit einer anderen Videoausrüstung verbinden, um eine gute Bildqualität zu garantieren.

kamerabetrieb

KAMERAMENÜS

1. Öffnen Sie das DVR-Hauptmenü und navigieren Sie zum → PTZ → Protokoll des Geräts. (Basierend auf SDR-B73303/SDR-B74303/SDR-B75303) Legen Sie Koaxial als Protokoll fest.
2. Navigieren Sie zum Live-Ansicht-Interface, klicken Sie links auf den Live-Kanal und wählen Sie das PTZ-Steuer-Symbol aus [], um das folgende Interface zu haben.



- Klicken Sie auf das Symbol [], um zum OSD-Menü der AHD-Kamera zu wechseln. Dieses Symbol wird auch als Symbol zum Bestätigen genutzt. Die Schaltflächen nach oben, nach unten, nach rechts und nach links [] werden genutzt, um im Menü zu navigieren. Das Anzeigemenü könnte sich bei verschiedenen DVRs unterscheiden.
- Das Element mit <  >-Symbol beinhaltet ein Untermenü. Gehen Sie zum Untermenü und führen Sie die Einstellungen durch.
- Das Element mit < - - - >-Symbol ist aufgrund der Funktionseinstellung nicht verfügbar.

HAUPTMENÜ

BELICHTUNG

< HAUPTMENUE > ➔ < BELICHTUNG >

HAUPTMENUE	
1.BELICHTUNG	↵
2.BACKLIGHT	AUS
3.WEISSABGL.	ATW
4.RAUSCHRED	↵
5.SPEZIAL	↵
6.EINSTELLEN	↵
7.AUSGANG	ENDE↵

BELICHTUNG	
1.SHUTTER	AUTO
2.AGC13
3.SENSIBILITÄ	AUS
4.HELLIGKEIT34
5.D-WDR	AUS
6.ENTNEBELN	AUS
7.ZURÜCK	ZUR↵

SHUTTER

- NTSC: AUTO / FLK / 1/50,000 s~1/30 s / X2 ~ X30;
- PAL: AUTO / FLK / 1/50,000 s~1/25 s / X2 ~ X30
- AUTO: Zeigt das automatische Anpassen des Verschlusses entsprechend der Lichtverhältnisse an.
- FLK: Anti-Flimmern. Es wird in speziellen Szenarien verwendet, wie beispielsweise unter der Leuchtstofflampe.

- Je größer der Verschlusswert, desto heller wird das Bild, aber desto größer ist auch der Bildschatten des sich bewegenden Objekts. Bei kleinem Verschlusswert gibt es Bildrauschen, Flecken und weiße Stellen, was normal ist.

kamerabetrieb

AGC

0-15 optional. Je höher der Verstärkungsfaktor (Gainlevel), desto heller der Bildschirm, aber desto mehr Bildrauschen gibt es auch.

SENSIBILITÄ

AUTO/AUS. Bei Einstellung von AUTO wird das Bild heller, je höher die Frame-Anhäufung ist und bei schlechten Sichtbedingungen je niedriger die Framerate ist.

HELLIGKEIT

0-100 ist optional und je größer der Wert, desto heller das Bild.

D-WDR

Wenn es sowohl helle als auch dunkle Bereiche gibt, kann Ihnen diese Funktion dabei helfen, jeden Teil des Bildschirms klar zu sehen. Passen Sie das Level erforderlichenfalls an, um die Bildhelligkeit der D-WDR anzupassen.

D-WDR	
1.LEVEL2
2.ZURÜCK	ZUR↵

- LEVEL: Stufe 0 bis 8 optional. Und je höher die Stufe, desto heller das dunkle Objekt.
- ZURÜCK: ZUR/ENDE.



< D-WDR ein >



< D-WDR aus >

ENTNEBELN

ENTNEBELN	
1.POS/GRÖESSE	↵
2.GRADAITE0
3.STANDARD	↵
4.ZURÜCK	ZUR↵

- POS/GRÖESSE: POSITION und GRÖSSE des Einstellungsbereichs.
- GRADAITE: Stufe 0 bis 2 sind optional. Erhöhen Sie die Stufe zur Verbesserung des Entnebeln-Effekts.
- STANDARD: Wiederherstellen der Standardeinstellungen.
- ZURÜCK: ZUR/ENDE.



- Die Kamera kann automatisch die Nebeldichte im Bild mittels Entnebeln-Funktion erkennen. So kann das Bild lebhaft wiedergegeben werden, selbst wenn eine klare Sicht nicht garantiert werden kann (dies hängt von der Dunkelheit oder dem Nebel ab).

GEGENLICHT

< **HAUPTMENUE** > ➔ < **BACKLIGHT (AUS/BLC/HLC)** >

Es erfolgt ein automatisches Anpassen. Sie können daher das Objekt und den Hintergrund unterscheiden und den erforderlichen Bereich im Bild auswählen, um es klarer darzustellen, selbst bei einer Beleuchtungssituation mit extremem Gegenlicht.

BLC

BLC	
1.LEVEL	MITTEL
2.AREAL	↵
3.STANDARD	↵
4.ZURÜCK	ZUR↵

- LEVEL: Einstellung der Stufe der Gegenlichtkompensation NIEDRIG/MITTEL/HOCH
- AREAL: Einstellung der Gegenlichtkompensation mit einstellbarem Bereich für POSITION und GRÖSSE.
- STANDARD: Standard wiederherstellen
- ZURÜCK: ZUR/ENDE.

HLC

Diese Funktion kann starkes Licht abschirmen, die weiße Farbe aufgrund einer Überbelichtung reduzieren und reserviert weitere detaillierte Informationen über den Bildschirm, wenn die Kamera auf die starke Lichtquelle ausgerichtet ist.

HLC	
1.AUSWAHL	AREAL1
2.DARSTELLUNG	EIN↵
3.MASKIERUNG	EIN
4.LEVEL20
5.MODUS	NUR NACHT↵
6.STANDARD	↵
7.ZURÜCK	ZUR↵

- AUSWAHL: Auswahl des Einstellungsbereichs (BEREICH 1 ZU BEREICH 4)
- DARSTELLUNG: POSITION und GRÖSSE des Einstellungsbereichs.
- MASKIERUNG: Wechsel des Einstellungsbereichs
- LEVEL: Stufe mit starker Lichtdurchdringung (0-100). Die starke Lichtdurchdringung ist bei einer höheren Stufe möglich.
- MODUS: Modus bei starkem Licht (NUR NACHT/IMMER).
- STANDARD: Standard wiederherstellen.
- ZURÜCK: ZUR/ENDE.



- Wenn das Menü mit Weißabgleich im manuellen Modus ist, kann die Performance von HLC zum Teil begrenzt sein. Das Sättigungsphänomen kann bei einem hellen Umfeld vorkommen. Wenn die Funktionen bei Entnebeln und HLC gleichzeitig verwendet wird.
Die Effektivität von HLC könnte je nach Lichtquelle im hellen Bereich auf dem Bildschirm sein. Es ist daher besser, den Montagewinkel zu optimieren, um die optimale HLC-Performance zu erzielen.

kamerabetrieb

WEISSABGL.

< **HAUPTMENUE** > ➔ < **WEISSABGL.** (ATW/AWC → SET/INNEN/AUSSN/MANUELL/AWB) >

- ATW: Wenn die Farbtemperatur zwischen 1800K und 10.500K festlegt, als ATW einrichten.
- AWC → EINGESTELLT: Legen Sie die Weißbilanz entsprechend der aktuellen Farbtemperatur fest.
- INNEN: Wenn die Farbtemperatur zwischen 4.500K und 8,50K liegt: als INNEN bezeichnen. Passen Sie den Weißabgleich an, um die Farbe der Kamera in Inneren zu optimieren.
- AUSSN: Die Farbtemperatur liegt zwischen 1.800K°~10.500K°. (Einschließlich Natriumdampf Lampe) Um die Kamera zu aktivieren, die Originalfarbe im Außenbereich korrekt darzustellen, wird der Weißabgleich angepasst.
- MANUELL: Wählen Sie **"MANUELL"**, um den Weißabgleich manuell anzupassen.

MANUELL WB	
1.BLAU50
2.ROT50
3.ZURÜCK	ZUR↵

- BLAU: 0-100 (optional). Je größer der Wert, desto blauer wird das Bild.
- ROT: 0-100 (optional). Je größer der Wert, desto roter wird das Bild.
- ZURÜCK: ZUR/ENDE.
- AWB: Zurück zur normalen Farbe in einem speziellen Szenario, wie unter einer Wolframglühbirne oder Neonröhre.
In diesem Fall funktioniert der „**WEISSABGL.**“ nicht normal.



- In den folgenden Fällen wählen Sie bitte den „**AWB**“-Modus.
- Wenn die Farbtemperatur der Objektumgebung den Kontrollbereich übersteigt (wie klarer Himmel oder Sonnenuntergang), wählen Sie das Element.
- Wenn die Umgebungslichtverhältnisse des Subjekts dunkel sind, falls die Kamera zur Leuchtstoffröhre ausgerichtet oder an einem Ort montiert ist, bei der sich die Beleuchtung erheblich ändert, könnte der Einsatz von „**WEISSABGL.**“ instabil sein.

RAUSCHRED (Geräuschunterdrückung)

< HAUPTMENUE > ➔ < RAUSCHRED >

Die Funktion bietet eine Verringerung des Bildrauschens. Die Stufe der Bildschrauschen-Unterdrückung kann entsprechend der aktuellen Bildsituation eingestellt werden. Zur Selben Zeit. Bei einer höheren Stufe ist der Effekt zur Verringerung des Bildrauschens besser.

RAUSCHRED	
1.2DNR	MITTEL
2.3DNR	MITTEL
3.ZURÜCK	ZUR↵

- 2DNR: Verringerung des 2D-Bildrauschens AUS/NIEDRIG/MITTEL/HOCH
- 3DNR: Verringerung des 3D-Bildrauschens AUS/NIEDRIG/MITTEL/HOCH
- ZURÜCK: ZUR/ENDE.

SPEZIAL

< HAUPTMENUE > ➔ < SPEZIAL >

SPEZIAL	
1.TITEL	AUS↵
2.D-EFFEKT	↵
3.BEWEGUNG	AUS↵
4.PRIVATZONEN	AUS↵
5.OUTPUT	AHD↵
6.SPRACHE	GER↵
7.ZURÜCK	ZUR↵

TITEL

Auf EIN stellen, gehen Sie zur Position mit dem Zeichen. Wählen Sie [▲ ▼ ◀ ▶] (Links, rechts, oben, unten) und klicken Sie [] zum Bestätigen. Wiederholen Sie den Schritt, um mehr Zeichen einzugeben. 15 Zeichen können maximal eingegeben werden.

- ← → : Bewegen Sie sich nach links oder rechts, bis zur Position des Zeichens.
- CLR : Löschen Sie das eingegebene Zeichen
- POS: Bewegen Sie die Position der Kamera über dem Menü [▲ ▼ ◀ ▶] (links, rechts, nach oben, nach unten).
- END: Bitte kehren Sie zum vorherigen Menü zurück.

TITEL	
0 1 2 3 4 5 6 7 8 9	
A B C D E F G H I J K	
L M N O P Q R S T U V	
W X Y Z ▶▶▶▶▶▶▶▶▶▶	
- _ . / = & : ~ , .	
← → CLR POS END	



kamerabetrieb

D-EFFEKT

D-EFFEKT	
1.EINFRIEREN	AUS
2.SPIEGELBILD	AUS
3.ZURÜCK	ZUR↵

- EINFRIEREN: EIN/AUS. Wählen Sie EIN, bedeutet, dass das Bild nicht gedreht werden kann. AUS zeigt an, dass das Bild gedreht werden kann.
- SPIEGELBILD : AUS/SPIEGELN/V-DREHEN/ROTIEREN
 - SPIEGELN: Horizontal drehen
 - V-DREHEN: Vertikal drehen
 - ROTIEREN: Das Bild wird um 180 Grad gedreht
- ZURÜCK: ZUR/ENDE.

BEWEGUNG (AUS/EIN)

Sobald das beleuchtete Objekt ermittelt wird, um sich in vier Bereichen der Kamera zu bewegen, wird das Produkt einen Alarm auslösen, damit effektive Überwachung erzielt werden kann.

BEWEGUNG	
1.AREAL AUSWAHL	AREAL1↵
2.AREALANZEIG	EIN↵
3.SENSITIVITÄ64
4.FARBE	GREEN
5.ÜBERSETZUNG	1.00
6.ALARM	↵
7.STANDARD	↵
8.ZURÜCK	ZUR↵

- AREAL AUSWAHL: 4 Bereiche optional.
- AREALANZEIG: Legen Sie die Position und Größe des Bewegungsbereichs fest.
- SENSITIVITÄ: Stufe 0 bis -100 ist anpassbar. Je höher die Stufe, desto sensibler wird sie.
- FARBE: Der Rahmen des Erkennungsbereichs und die Farbe des Rahmens können geschickt werden. GRÜN/BLAU/WEISS/ROT optional..
- ÜBERSETZUNG : Passen Sie die Farbtransparenz im Rahmen des Erfassungsbereichs an. 0,00/0,25/0,75/1,00 ist optional und je größer der Wert, desto heller das Bild.

- ALARM: Alarmeinstellungen

ALARM	
1.VIEW TYPE	ALL
2.OSD VIEW	EIN
3.TIME3
4.ZURÜCK	ZUR↵

- VIEW TYPE : Optionale Alarmanzeige-Modi des Erfassungsbereichs: ALL/AUS/BLOCK/OUTLINE können ausgewählt werden.
 - BLOCK: Nachdem der BEWEGUNGS-Alarm ausgelöst wird, wird der ausgewählte Bereich angezeigt.
 - OUTLINE: Nachdem der BEWEGUNGS-Alarm ausgelöst wird, wird der ausgewählte Bereich angezeigt.
 - ALL: Nachdem der BEWEGUNGS-Alarm ausgelöst worden ist, folgt die Anzeige des ausgewählten Bereichs.
 - AUS: Kein Alarm, wenn BEWEGUNG ausgelöst wird.
- OSD VIEW: Alarm-Anzeigewechsel der Bewegungserfassung.
- TIME: Alarmzeit-Einstellungen (0-15s)
- ZURÜCK: ZUR/ENDE.
- STANDARD: Standard wiederherstellen
- ZURÜCK: ZUR/ENDE.



- Dieselben Einstellungen der Bewegungssensibilität gelten für einen Bereich, sowohl 1, 2, 3, als auch 4.
- Dieselben Einstellungen der Bewegungssensibilität gelten für alle Bereiche.

PRIVATZONEN (AUS/EIN)

PRIVATZONEN	
1.ARELAUSWAH	AREAL1↵
2.AREALANZEIG	FARBE↵
3.FARBE	WHITE
4.ÜBERSETZUNG	1.00
5.STANDARD	↵
6.ZURÜCK	ZUR↵

- ARELAUSWAH: AREAL1 BIS AREAL4
- AREALANZEIG: AUS/MOSAIC/INV./FARBE
 - AUS: Schalten Sie das Privatzone-Einrichten ab.
 - MOSAIC: Hintergrund der Privatzone ist ein Mosaik.
 - INV. : Der Hintergrund Der Privatzone Sieht Wie Ein Fotofilm Aus.
 - FARBE: Hintergrund der Privatzone ist Farbe.
Klicken Sie, um die Hintergrundart auszuwählen und die Position und Größe der Privatzone festzulegen.

kamerabetrieb

- FARBE: Legen Sie die Farbe im Privatbereich fest.
WHITE/BLACK/BLUE/YELLOW/GREEN/CYAN optional.
- ÜBERSETZUNG: Passen Sie die Farbtransparenz im Rahmen des Erfassungsbereichs an.
0,25/0,50/0,75/1,00 ist optional und je größer der Wert, desto höher ist die Transparenz.
- STANDARD: Standard-Einstellungswerte
- ZURÜCK: ZUR/ENDE.

OUTPUT

Optionaler Ausgabemodus: AHD und CVBS

SPRACHE

Wählen Sie die Sprache aus, die Sie einstellen müssen: ENG/GER/FRA/ITA/SPA/RUS/POR/TUR

ZURÜCK

ZUR/ENDE.



- Wenn sich der Bewegungs- und Privatbereich überlappen (wenn die eingestellte Farbe unter der Anzeige und Satz 1 als Transparenz unter Privat einrichten). Der überlappte Bereich der Datenschutzlinie und dem Gespräch wird den Bewegungsbereich blockieren. Dies hat allerdings keinen Effekt auf den Bewegungsalarm.

EINSTELLEN (Bildanpassung)

< HAUPTMENUE > ➔ < EINSTELLEN >

EINSTELLEN	
1.SCHÄRFE	AUTO↵
2.MONITOR	LCD↵
3.LSC	EIN
4.ZURÜCK	ZUR↵

SCHÄRFE

AUTO/AUS ist optional und je größer die Konturenschärfe, desto höher die Bildschärfe.

MONITOR

Farbabgleich der Kamera (LCD/CRT)

LSC

Die Streulichtblende wird korrigiert und man sieht die Umgebung besser.

ZURÜCK

ZUR/ENDE.



- In den folgenden Fällen könnte das Exemplar/die Anzeige kaputt sein.
 - Eine zufällige Bewegung könnte kontinuierlich erfolgen
 - Feste Objektzüge auf derselben Position unendlich weit
 - Wenn ein neues Objekt ein anderes mit Änderungen verdeckt.
- Die Identifikationsgröße könnte aufgrund verschiedener Formen des Objekts Fehler beinhalten.
- In den folgenden Fällen alarmieren die Bewegungserkennung und die Bildanalyse, die Leistung könnte verringert sein oder ein ungewöhnlicher Betrieb könnte die Folge sein.
 - Die Helligkeit der Farbe eines Objekts könnte dem Hintergrund des Bildes ähneln
 - Die Position des Bildrahmens könnte sich leicht verschieben
 - Die meisten Bewegungen erfolgen kontinuierlich und zufällig aufgrund der Einflussfaktoren wie Objektivtausch und schneller Lichtwechsel
 - Die Bewegung fixierter Objekte an derselben Position erfolgen kontinuierlich
 - Wenn ein Objekt zu nah an der Kamera ist oder sich von der Kamera fernhält, könnte sich die Position des Bildes leicht verändern
 - Das sich bewegende Objekt nähert sich der Kamera
 - Objektschilde unterscheiden sich voneinander
 - Mehr als zwei Objekte werden verbunden oder ein Objekt wird in zwei aufgeteilt
 - Die Bewegung des Objekts erfolgt zu schnell (dieselben Objekte haben überlappende Bereiche zwischen fortlaufenden Rahmenbedingungen)
 - Reflektionen, verwaschene Farben und Schattierungen geschehen aufgrund starker Lichtstrahlen, wie direktes Sonnenlicht, Blitze und Scheinwerferlichter
 - Schlechtes Wetter wie Schnee, Regen und Wind oder Sonnenuntergang/Sonnenaufgang

AUSGANG

< HAUPTMENUE > ➔ < AUSGANG >

ENDE

Menü für aktuelle Einstellungen und Verlassen des „HAUPTMENUE“.

NOT SAVE

Aktuelle Einstellung nicht speichern und „HAUPTMENUE“ verlassen.

RESET

Stellen Sie die Kamera auf die Werkseinstellungen zurück. Die Einstellungen Sprache und Modus werden die Standards nicht wiederherstellen.

PRODUKTSPEZIFIKATION

Gegenstand	Details	
	SDC-9443DFN	SDC-9443DFP
Video		
Bildgerät	1/2.7" 2M CMOS	
Gesamtpixel	1952 x 1092	
Effektive Pixel	1920 x 1080	
Scansystem	Progressiver Scan	
Mindestbeleuchtung	0 Lux (Auto-IR-LED ein)	
S / N Ratio	52dB (AGC aus)	
Videoausgang	BNC (AHD, CVBS auswählbar) AHD: 30 FPS@1080p CVBS: 30 FPS@928*480	BNC (AHD, CVBS auswählbar) AHD: 25 FPS@1080p CVBS: 25 FPS@928*576
Horizontale Auflösung	Zentrum 900 TV Linien, Ecke 600 TV-Linien	
Lens-Typ		
Brennweite (Zoomverhältnis)	3,6mm	
Max. Öffnungsverhältnis	F2.1	
Eckiges Sichtfeld	D:104.6° / H:88.9° / V:46.3°	
Mindest-Ziel-Distanz	0,5 m (1,64 Fuß)	
Fokuskontrolle	Fest	
In Betrieb		
IR-LED:	18ea LED	
Anzeigbare Länge	20m (65.62ft)	
Bildschirmanzeige	Mehrsprachig (8): Englisch, Französisch, Deutsch, Spanisch, Italienisch, Russisch, Türkisch, Portugiesisch	
Kamerabezeichnung	Ein/Aus (15 Zeichen angezeigt)	
Tag/Nacht	Auto (ICR)	
Gegenlichtkompensation	Aus/BLC/HLC	
Breiter, dynamischer Bereich	D-WDR	

Gegenstand	Details	
	SDC-9443DFN	SDC-9443DFP
Digitale Geräuschunterdrückung	2D/3D DNR	
Entnebeln	Aus/ein	
Bewegungserkennung	Ein/Aus (4 Zonen)	
Datenschutzmaskierung	Ein/Aus (4 Zonen)	
Verstärkungsregelung	AGC	
Weißabgleich	ATW / AWB/ Außen/Innen/Manuelle/AWC(1.800K° ~10.500K°)	
Geschwindigkeit der elektronischen Blende	AUTO / FLK / 1/50.000 s~1/30 s / X2 ~ X30	AUTO / FLK / 1/50.000 s~1/25 s / X2 ~ X30
Umkehren	Aus/Spiegeln/V-Kippen/Drehen	
Protokoll	ACP	
Entfernung der Videoübertragung	300 m (3C-2V), 500 m (5C-2V)	
Umgebung		
Betriebstemperatur/ Feuchtigkeit	-10 °C ~ +50 °C (14 °F ~ +122 °F) / weniger als 90% RH	
Elektrisch		
Eingabespannung/Strom	12VDC±10 %	
Stromverbrauch	4.4W	
Mechanik		
Farbe/Material	Weiß	
Dimension (ØxH)	Ø 100x H 89.6mm	
Gewicht	0,184kg	

PRODUKTÜBERSICHT

Einheit: mm (Zoll)

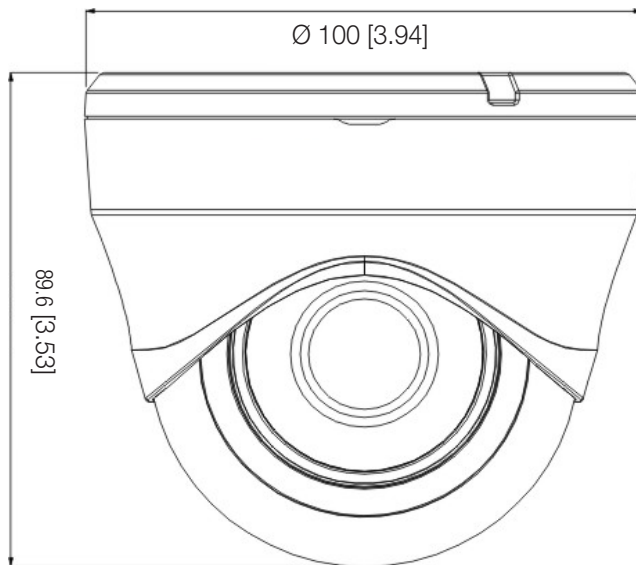

PROBLEMLÖSUNG

Bitte beziehen Sie sich auf die folgende Tabelle, wenn Sie während des Kamerabetriebs Probleme haben. Bitte kontaktieren Sie einen autorisierten Fachmann, sollte das Problem mit Anweisungen nicht behoben werden können.

Problem	Problemlösung
Hier auf dem Bildschirm wird kein Inhalt angezeigt.	<ul style="list-style-type: none"> • Prüfen Sie, ob das Stromkabel und das Kabel zwischen der Kamera und dem Monitor korrekt miteinander verbunden sind. • Prüfen Sie, ob das BNC-Kabel korrekt mit der Kamera verbunden ist. • Prüfen Sie, ob das Videosystem dasselbe wie das der DVR ist.
Das Bild auf dem Bildschirm ist trüb.	<ul style="list-style-type: none"> • Prüfen, ob die Linse mit Staub bedeckt ist. Reinigen Sie die Linse mit einem weichen, sauberen Tuch. • Legen Sie die passenden Bedingungen für den Monitor oder die DVR fest. • Wenn die Kamera in Richtung des grellen Lichts ausgerichtet ist, ändern Sie bitte die Position.
Das Bild auf dem Bildschirm ist dunkel.	<ul style="list-style-type: none"> • Passen Sie das Kontrastverhältnis zwischen Monitor und DVR an. • Sollte es zwischengeschaltete Ausrüstung geben, legen Sie bitte 75Ω/Hi-z korrekt fest.
Die Kamera funktioniert nicht auf gewohnte Weise und die Oberfläche ist heiß.	<ul style="list-style-type: none"> • Bitte prüfen Sie, ob die Kamera korrekt mit dem passenden Netzstecker verbunden ist.
Falsche Farbe	<ul style="list-style-type: none"> • Bitte prüfen Sie das Einstellungs Menü zur Einstellung des Weißabgleichs.
Der Bildschirm flattert kontinuierlich.	<ul style="list-style-type: none"> • Bitte sorgen Sie dafür, dass die Kamera nicht in Blickrichtung Sonne zeigt.
Wenn die Koaxial-Kommunikation nicht verfügbar ist	<ul style="list-style-type: none"> • Bitte sorgen Sie dafür, dass die Kamera und der Monitor in der empfohlenen Entfernung installiert sind. • Wenn Sie die empfohlene Montageentfernung überschritten haben, nutzen Sie bitte ein Koaxialkabel und einen entsprechenden Videoverstärker.



Hanwha Techwin hat sich dem Schutz der Umwelt verpflichtet und wendet in allen Phasen des Produktherstellungsprozesses umweltfreundliche Verfahren an, um seinen Kunden umweltgerechtere Produkte zu liefern.

Das Eco-Gütesiegel ist ein Zeichen für die Absicht von Hanwha Techwin, Produkte zu liefern, und zeigt an, dass die Produkte die RoHS-Richtlinie der EU erfüllen.



Korrekte Entsorgung von Altgeräten (Elektroschrott)

(In den Ländern der Europäischen Union und anderen europäischen Ländern mit einem separaten Sammelsystem)
Die Kennzeichnung auf dem Produkt, Zubehörteilen bzw. auf der dazugehörigen Dokumentation gibt an, dass das Produkt und Zubehörteile (z. B. Ladegerät, Kopfhörer, USB-Kabel) nach ihrer Lebensdauer nicht zusammen mit dem normalen Haushaltsmüll entsorgt werden dürfen. Entsorgen Sie dieses Gerät und Zubehörteile bitte getrennt von anderen Abfällen, um der Umwelt bzw. der menschlichen Gesundheit nicht durch unkontrollierte Müllbeseitigung zu schaden. Helfen Sie mit, das Altgerät und Zubehörteile fachgerecht zu entsorgen, um die nachhaltige Wiederverwertung von stofflichen Ressourcen zu fördern.

Private Nutzer wenden sich an den Händler, bei dem das Produkt gekauft wurde, oder kontaktieren die zuständigen Behörden, um in Erfahrung zu bringen, wo Sie das Altgerät bzw. Zubehörteile für eine umweltfreundliche Entsorgung abgeben können.

Gewerbliche Nutzer wenden sich an ihren Lieferanten und gehen nach den Bedingungen des Verkaufsvertrags vor. Dieses Produkt und elektronische Zubehörteile dürfen nicht zusammen mit anderem Gewerbemüll entsorgt werden.



Korrekte Entsorgung der Batterien dieses Produkts

(In den Ländern der Europäischen Union und anderen europäischen Ländern mit einem separaten Altbatterie-Rücknahmesystem)

Die Kennzeichnung auf der Batterie bzw. auf der dazugehörigen Dokumentation oder Verpackung gibt an, dass die Batterie zu diesem Produkt nach seiner Lebensdauer nicht zusammen mit dem normalen Haushaltsmüll entsorgt werden darf. Wenn die Batterie mit den chemischen Symbolen Hg, Cd oder Pb gekennzeichnet ist, liegt der Quecksilber-, Cadmium- oder Blei-Gehalt der Batterie über den in der EG-Richtlinie 2006/66 festgelegten Referenzwerten. Wenn Batterien nicht ordnungsgemäß entsorgt werden, können sie der menschlichen Gesundheit bzw. der Umwelt schaden.

Bitte helfen Sie, die natürlichen Ressourcen zu schützen und die nachhaltige Wiederverwertung von stofflichen Ressourcen zu fördern, indem Sie die Batterien von anderen Abfällen getrennt über Ihr örtliches kostenloses Altbatterie-Rücknahmesystem entsorgen.

Head Office

86 Cheonggyecheon-ro Jung-gu Seoul 04541 Korea
Tel +82.2.729.5277, 5254 Fax +82.2.729.5489
www.hanwha-security.com

Hanwha Techwin America

500 Frank W. Burr Blvd. Suite 43 Teaneck, NJ 07666
Toll Free +1.877.213.1222 Direct +1.201.325.6920
Fax +1.201.373.0124

Hanwha Techwin Europe

Heriot House, Heriot Road, Chertsey, Surrey, KT16 9DT, United Kingdom
Tel +44.1932.57.8100 Fax +44.1932.57.8101
